

Montageanleitung - Wärmedämmset für MultiPost

Bestell-Nr.: 23813

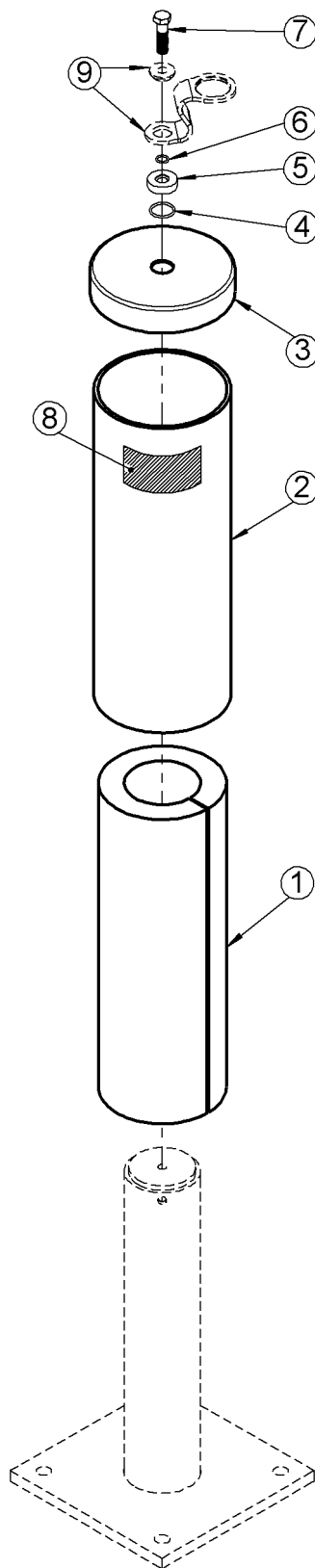

Figur 1

1) Allgemeines

In dieser Montageanleitung wird ausschließlich die Montage des zum Söll MultiPost, MultiPost-AP optional erhältlichen Wärmedämmsets beschrieben. Diese Montageanleitung ist nur gültig in Verbindung mit der Montage- und Gebrauchsanleitung für Söll MultiPost, MultiPost-AP (SD59). Diese ist zwingend einzuhalten!

2) Das Wärmedämmset für MultiPost besteht aus:

Pos.	Bezeichnung:	Menge
1	Wärmedämmung	1
2	Kunststoffrohr	1
3	Kunststoffkappe	1
4	O-Ring 25x2,5	1
5	Distanzbuchse (Edelstahl)	1
6	O-Ring 11x2	1
7	Sechskantschraube mit Beschichtung M12x45-A4	1
8	Kennzeichnungsschild	1

evtl. zusätzlich erforderlich (nicht im Lieferumfang):
 Abdichtungsflansch für Anschweißbahn
 1K-PU Dämmschaum

3) Vorbereitung der Montage

Falls auf dem MultiPost bereits eine Anschlagöse oder eine horizontal bewegliche, bzw. starre Führung montiert ist, muss diese durch Lösen der Befestigungsschraube M12x25 demontiert werden. Das Stützenrohr sollte sich in sauberem und trockenem Zustand befinden. Dieses ggf. mit einem Lappen trocknen.

4) Zusätzliche Wärmedämmung des Stützenrohrs von innen

Um eine optimale Wärmedämmung des MultiPost zu gewährleisten, sollte das Stützenrohr in der oberen Hälfte von innen mittels einem 1K-PU Dämmschaum ausgeschäumt werden. Hierbei ist darauf zu achten, dass das Innengewinde M12 in der Kopfplatte nicht durch Schaum verklebt wird. Bei der werksseitigen Montage des Wärmedämmsets ist die Stütze bereits mit PU-Schaum ausgeschäumt.

5) Übertragen der Daten auf das Kennzeichnungsschild

Das Kennzeichnungsschild (Pos. 8) ist von außen gut lesbar im oberen Bereich der Kunststoffhaube aufzukleben. Die Seriennummer und das Baujahr des MultiPost ist mit einem unauslöschlichen Stift in die dafür vorgesehenen Felder des Kennzeichnungsschildes (Pos. 8) zu übertragen.

Wichtig: Das Kennzeichnungsschild mit korrekt eingetragenen Daten muss in jedem Fall von außen, ohne Demontage der Wärmedämmung, bzw. der Anschlageneinrichtung lesbar sein.

Bei der werksseitigen Montage des Wärmedämmsets ist das Kennzeichnungsschild bereits außen auf der Kunststoffhaube angebracht.

6) Montage des Wärmedämmsets

Wärmedämmung (Pos. 1), Kunststoffrohr (Pos. 2) und Kunststoffkappe (Pos. 3) gem. Fig. 1 zusammensetzen. Die O-Ringe (Pos. 4, 6) und die Distanzbuchse (Pos. 5) gem. Fig. 1 montieren. Die Anschlagöse (Pos. 8), oder die Halterung der horizontal beweglichen, bzw. starren Führung mittels der Sechskantschraube M12x45-A4 (Pos. 7) befestigen.

Wichtig: Anzugsmoment $M_v = 60 \text{ Nm}$

7) Abdichtung

Die Kunststoffhaube kann mit handelsüblichen Abdichtungssystemen (Abdichtungsflansch für Anschweißbahn) zur bestehenden Dachbahn hin abgedichtet werden. Die allgemein anerkannten Regeln der Bautechnik (Flachdachrichtlinien) sind zu beachten.