

## E Opbevaring

Som grundregel gælder, at glideren med hjul **ikke** må efterlades på systemet, fordi den har bevægelige dele. Hvis systemet dog befinder sig inden for bygninger, må glideren forblive på systemet, såfremt forureningen er inden for rimelige rammer.

## F Pleje

Kontrollér hver gang, glideren anvendes, at hjulene kan dreje sig frit, og at de ikke er deformerede. Denne kontrol skal også gennemføres, når glideren efterlades på systemet.

## Notater

---



---



---



---



---



---



---



---

## Brugs- og vedligeholdelsesanvisning for

### faldsikringsudstyr „MultiRail“

Glider med hjul iht. DIN EN 795  
Bestillingsnummer 24168

Serienummer: \_\_\_\_\_

Produktionsår: \_\_\_\_\_ Købsdato: \_\_\_\_\_

(Nedenstående udfyldes af brugeren med uudsletteligt blæk.)

Dato for ibrugtagning: \_\_\_\_\_

Ejer/bruger: \_\_\_\_\_

Adresse: \_\_\_\_\_

By: \_\_\_\_\_

Tlf.: \_\_\_\_\_ Fax: \_\_\_\_\_

Stand: 17.01.2011  
SDK 33



## Indholdsfortegnelse

	Side
A Sikkerhedsbestemmelser	3
B Kontrol inden anvendelse	4
C Brug af glideren	5
D Vedligeholdelse	8
E Opbevaring	12
F Pleje	12

**Denne brugsanvisning er ophavsretligt beskyttet!**  
 Mangfoldiggørelse og distribution af denne brugsanvisning er forbudt uden forfatterens forudgående skriftlige samtykke iht. tysk ophavsret UrhG, §§16,17. Overtrædelse vil medføre strafferetslig forfølgelse iht. § 106 UrhG fra Sperian Fall Protection Deutschland GmbH & Co. KG's side.

<b>Punkt 3</b>	
<b>Hjulholder (1.3)</b>	
fri for snavs	
ingen synlige deformationer	
skruer og topmøtrik ikke beskadiget	
<b>Punkt 4</b>	
<b>Hjul (1.4)</b>	
hjulene er letløbende	
lejerne er spændt fast, låsering er tilstede	
ingen synlige deformationer	
cylinderskruer er spændt fast	
<b>Nøtater</b>	

	1	2	3	4	5
År					
Dato					
Sagkyndiges navn					
Underskrift					
Årsag for behandlingen*					
Dato for næste eftersyn					
<b>Punkt 1</b>					
<b>Forbindelsesdel (1.1)</b>					
fri for snavs					
mærkning tilstede og læselig					
ingen synlige deformationer					
<b>Punkt 2</b>					
<b>Anhugningsøjje (1.2)</b>					
ingen synlige deformationer					
har ingen revner					
svejsesøm ikke beskadiget					

\* „E“ (regulært eftersyn) eller „R“ (reparation)

## A Sikkerhedsbestemmelser

- A 1. Hver bruger af Söll-faldsikringsudstyret „MultiRail“ skal have læst denne brugsanvisning inden brug af udstyret. Tilsidesættelse af denne brugsanvisning udgør en fare for menneskeliv!
- A 2. Ejeren af Söll-faldsikringsudstyret „MultiRail“ skal sikre, at denne brugsanvisning:
  - enten opbevares sikkert og tørt hos selve udstyret,
  - eller at den opbevares hos ejeren selv. I dette tilfælde skal det sikres, at brugeren ved, hvor den opbevares, og at dokumenterne til enhver tid er tilgængelige.
- A 3. Brugeren skal på forlangende forevise brugsanvisningen til producenten af Söll-forankringsudstyret „MultiRail“ (Sperian Fall Protection Deutschland GmbH & Co. KG eller en autoriseret forhandler). **Hvis glideren med hjul indsendes, skal brugsanvisningen følge med.**
- A 4. Ved montering og brug af Söll-tilbehør på dette Söll-faldsikringsudstyr „MultiRail“ skal de hertil hørende anvisninger overholdes.
- A 5. Ved brug af andre personlige værnemidler skal de hertil hørende anvisninger overholdes.
- A 6. Arbejdstilsynets regler for anvendelse af personlige værnemidler mod fald samt regler for anvendelse af personlige værnemidler til redning og evakuering skal overholdes (i Danmark: At-vejledning D.5.5).
- A 7. Glideren er bestanddel af Söll-faldsikringsudstyret „MultiRail“ og udelukkende beregnet til tilsigtet brug sammen med netop dette Söll-faldsikringsystem.
- A 8. Söll-faldsikringsudstyr må kun monteres og anvendes sammen med originale Söll-komponenter/-elementer. Kombination med komponenter/elementer fra andre producenter kan forringe sikkerheden ved brug af Söll-faldsikringsudstyret. I sådanne tilfælde fralægger Christian Dalloz Holding Deutschland GmbH & Co. KG samt de autoriserede forhandlere sig alt produktansvar. Derudover bortfalder i disse tilfælde godkendelsen, idet Söll-faldsikringsudstyr er blevet afprøvet og godkendt som samlet system. Følgelig går det fulde ansvar over på ejeren.
- A 9. Glideren med hjul må kun anvendes, hvor skinnen er monteret over brugeren og kun i forbindelse med fangeseler iht. DIN EN 361.
- A 10. Glideren skal behandles med omhu.
- A 11. Inden og ved hvert brug skal Söll-faldsikringsudstyret kontrolleres visuelt med henblik på upåklagelig tilstand og funktion af systemet.
- A 12. For sikkerhedens skyld er det nødvendigt, at brugerens helbred er i orden, og at han ikke er påvirket af alkohol eller medikamenter.
- A 13. Der skal befinde sig en plan over redningsforanstaltningerne ved anlægget, som skal tage hensyn til alle nødstilfælde, der kan opstå under arbejdet.

- A 14. Hvis udstyret sælges videre til et andet land, er det for brugerens sikkerhed vigtigt, at sælgeren skal stille denne brugsanvisning til rådighed på det andet lands sprog.

## B Kontrol inden anvendelse

- B 1. Kontrollér inden hvert brug glider, fangsele, sikkerhedsline med falddæmper iht. DIN EN 355, automatisk fangindretning eller glidesystem samt skinneprofil (=forankringsudstyr) med hensyn til brugsejnet tilstand og korrekt funktion. Hold øje med, at hverken udstyr eller komponenter er deformerede eller beskadigede. Gliderens hjul skal kunne dreje sig frit.
- B 2. Söll-faldsikringsudstyr „MultiRail“ må ikke anvendes, hvis der er tvivl med hensyn til sikkert brug, hvis der er synlige fejl på udstyret, eller hvis udstyret har været udsat for faldbelastning. Udstyret skal tages ud af drift, indtil en sagkyndig skriftligt har givet sit samtykke til fortsat anvendelse. Eventuelt skal glideren indsendes til producenten.

### OBS!

En sagkyndig er ikke berettiget til reparation.

- B 3. Inden hver anvendelse skal det sikres, at det nødvendige frirum er tilstede under brugeren, så han i tilfælde af et styrt ikke kan slå mod jorden eller en anden hindring.

**Fig. 3**

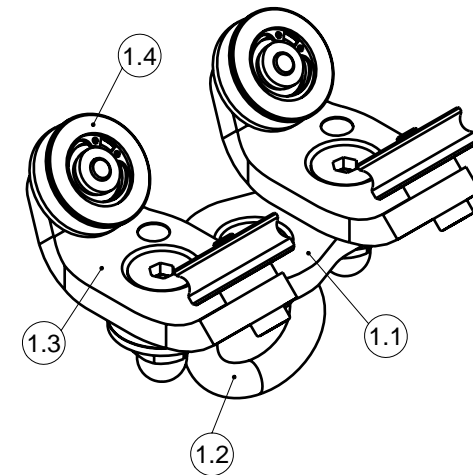

**Fig. 4**

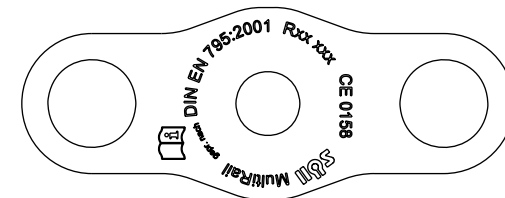

Serienummer/produktionsår	-	Rxxxxx
CE 0158	-	Mærkning og registreringsnummer af det notificerede organ for kontrol af det personlige værnemiddel: EXAM BBG Prüf- und Zertifizier GmbH
	-	Henvi sning om at læse brugsanvisningen
Söll-MultiRail	-	Modelbetegnelse for forankringsudstyret
DIN EN 795:2001	-	Henvi sning til den europæiske standard

## D Vedligeholdelse

- D 1. Regelmæssigt eftersyn af glideren med hjul skal gennemføres efter behov af en sagkyndig person i henhold til de gældende lovregler, vilkårene ved anvendelse og virksomhedens art, dog minimum én gang årligt.

### En sagkyndig for personlige værnemidler er:

en person, der har afsluttet uddannelsen til sagkyndig i henhold til de nationale regler (i Tyskland: BGG 906 (Grundsätze für Auswahl, Ausbildung und Befähigungsnachweis von Sachkundigen für persönliche Schutzausrüstungen gegen Absturz)).

- D 2. De regelmæssige eftersyn er nødvendige, fordi brugerens sikkerhed er afhængig af udstyrets funktion og holdbarhed.
- D 3. **Tjekliste for vedligeholdelse** (se også fig. 3/4)  
Tjeklisten skal udfyldes fuldstændigt og underskrives af en sagkyndig person med uudsletteligt blæk. De enkelte kontrolpunkter skal kendetegnes med „OK“ eller „F“ (fejl). Den sagkyndige hæfter for sine oplysningers rigtighed. Hvis der er blevet skrevet et „F“ ind i skemaet, må fejlen kun afhjælpes af den sagkyndige, hvis det drejer sig om fjernelse af tilsmudsninger (maling, mørtel, beton) eller rengøring af skrift/tekst. Denne procedure skal noteres i tjeklistens appendiks (Notater) inklusive dato og den sagkyndiges underskrift. Desuden anføres dato for næste regulære eftersyn.

Ved fejl, der kræver en delvis demontering af komponenter, skal glideren til afhjælpning af fejlen indsendes til producenten med en tilsvarende meddelelse (**og med brugsanvisningen**).

## C Brug af glideren

Söll-faldsikringsudstyret må kun anvendes af personer, der er blevet uddannet i samt behersker sikker håndteringen af udstyret.

Hver bruger skal anvende en egen separat glider med hjul!

### Bemærk!

„MultiRail“-skinnen skal **være monteret** over brugeren.

Med denne glider med hjul er det muligt at køre hen over vandrette buer/sving (fx bestillingsnummer 17331)!

Fangselen iht. EN 361 tages på i henhold til den hertil hørende brugsanvisning.

### Ved anvendelse:

- af en sikkerhedsline med falddæmper iht. DIN EN 355 skal denne hægtes fast på fangselens D-ring i ryggen iht. anvisningen.

### Vigtigt!

Falddæmperen skal altid befinde sig på kropssiden!!!

- af et glidesystem med mobilt ankerpunkt må der kun anvendes udstyr, hvor producenten også garanterer for funktionen i den planlagte belastningsretning.
- af en automatisk fangeindretning iht. DIN EN 360 skal denne kobles til gliderens anhuigningsøje ved hjælp af en karabinhage.

### Vigtigt!

Må ikke anvendes til sikring på styrtgods!!!

### OBS!

Man må kun sætte glideren på skinnen eller hægte sig fast på gliderens anhuigningsøje på et sted, hvor et fald er udelukket. Inden glideren fjernes fra skinnen, eller inden koblingsanordningen (sikringsline, glidesystem eller automatisk fangeindretning) løsnes, skal sikkerheden mod fald etableres på anden måde.

## C 1. Påsætning og aftagning af glideren

### Advarsel:

Inden glideren tages af skinnen, skal sikkerheden mod fald etableres på anden måde.

### 1. Variant:

Anvendelse: Fast endestop (bestillingsnummer 17404)

### Fig. 1

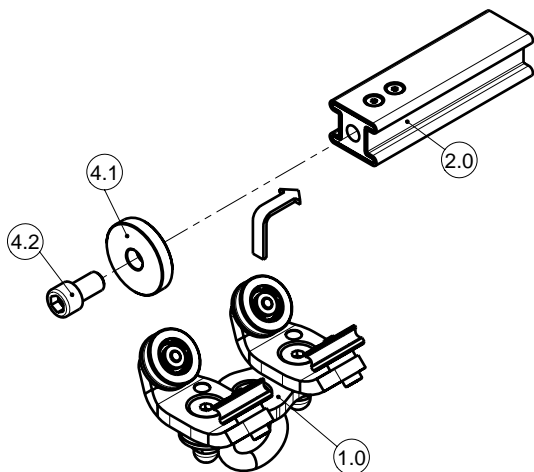

Endeplade (4.1) fjernes fra det faste endestop (bestillingsnummer 17404) ved at løsne skruer (4.2).

Glideren med hjul (1.0) sættes på skinneprofilen „MultiRail“ (2.0).

Når glideren er placeret på skinnen, fastgøres endeplade (4.1) atter med skruer (4.2) for at forhindre, at glideren utilsigtet kører af skinnen.

Glideren kan nu bevæges frit på skinnen (2.0).

For at **tage glideren af** skinnen skrues endeplade (4.1) af, og glideren fjernes fra skinnen. Herefter skrues endepladen fast igen.

### 2. Variant:

Anvendelse: Endestop med udgang (bestillingsnummer 23956)

### Fig. 2

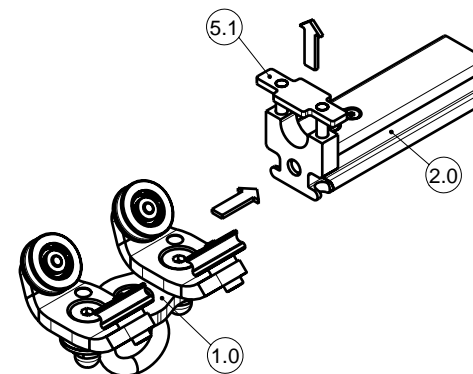

Låseplade (5.1) presses op med den ene hånd, og glideren med hjul (1.0) sættes på skinnen (2.0) med den anden hånd.

Glideren kan nu bevæges frit på skinnen (2.0).

For at **tage glideren af** skinnen trykkes låseplade (5.1) op, og glideren trækkes af skinnen.

### OBS!

Låsepladen (5.1) skal automatisk blive trykket tilbage til udgangsposition af fjederkraften.