

Notice de montage et d'utilisation

du

système antichute Söll Vi-Go

Le système Söll Vi-Go est un système de protection individuelle contre les chutes de hauteur. Système sur support d'assurage câble rigide conforme à la norme EN 353-1: 2002

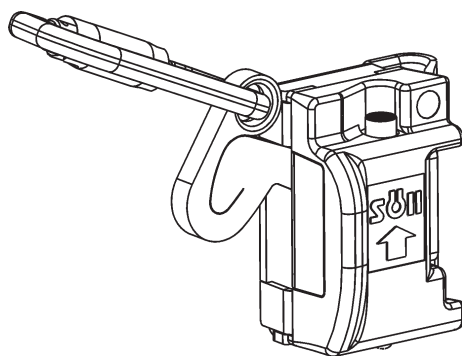

Numéro de série: _____

Date de fabrication : _____ Date d'achat: _____

(Les rubriques ci-dessous doivent être complétées par l'utilisateur au moyen d'un crayon dont l'écriture résiste à l'eau.)

Date de première utilisation: _____

Utilisateur/exploitant: _____

Rue: _____

Lieu: _____

Tél.: _____ Fax: _____

Date d'édition: 03.05.2010

SF 70



Sous réserve de modifications techniques



Sommaire

A	Recommandations sur la sécurité	3
B	Montage	5
C	Utilisation	8
D	Entretien	10
E	Vérification périodique et maintenance	12
F	Liste de contrôle	13

Explication des symboles

	Danger! Une mauvaise manipulation et/ou négligence peut entraîner une chute accidentelle voire mortelle.
	Attention! Soyez prudent! Sinon vous risquez de vous blesser sérieusement.
	Important! Informations et renseignements utiles.

Consignes générales

Ces instructions d'utilisation et de maintenance concernent aussi les éléments de construction du produit importants pour la sécurité.

Cette notice est protégée par des droits d'auteur !

La duplication et la diffusion de cette notice ne sont pas autorisées sans l'accord écrit de l'auteur conformément aux art. 16 et 17 de la loi allemande. En cas d'infraction, la société SPERIAN FALL PROTECTION Deutschland GmbH & Co. KG poursuivra en justice conformément à l'art. 106 de la loi allemande sur les droits d'auteur.

Remarque!

Modifications dans cette version: B 5

A Recommandations sur la sécurité

- A 1. Tout utilisateur de l'anti-chute à coulisseau **Vi-Go** doit prendre connaissance de la présente notice avant toute utilisation. Les manipulations opérées sans tenir compte des présentes instructions peuvent mettre des vies humaines en danger. Avant de travailler, ces derniers doivent consulter régulièrement à raison d'au moins une fois par an la notice d'utilisation et autres guides d'information.
- A 2. L'exploitant ainsi que l'utilisateur du coulisseau anti-chute **Vi-Go** doivent s'assurer que la présente notice soit à l'abri des intempéries et qu'elle accompagne toujours le coulisseau antichute correspondant. Cette notice doit aussi être accessible à tout moment.
- A 3. A la demande du fabricant (SPERIAN FALL PROTECTION Deutschland GmbH & Co. KG ou d'un autre distributeur autorisé), l'exploitant doit présenter ces instructions.
- A 4. Les directives de prévention anti-accident et les directives de construction en vigueur dans le pays d'utilisation doivent être respectées.
- A 5. Le coulisseau du système Vi-Go est un composant du système antichute Söll sur support d'assurage rigide suivant la norme EN 353-1 et en tant que protection individuelle, utilisable uniquement sur notre système. Il faudra veiller à ce que que l'opérateur soit équipé de son harnais, du coulisseau qui lui ont été personnellement attribués et que les instructions d'utilisation lui soient connues. Après l'utilisation, le coulisseau ne doit pas être laissé en place. Le coulisseau Vi-Go ne doit être utilisé que sur des installations équipées complètement avec les accessoires Söll . L'utilisation avec des systèmes d'autres fabricants peut endommager le coulisseau. Dans de tels cas, la responsabilité en cas d'accident ne peut incomber à la Sté Sperian Fall Protection Deutschland GmbH&Co.KG ni à ses partenaires agréées. La responsabilité est celle de l'utilisateur.
- A 6. Le coulisseau ne doit être utilisé qu'avec un harnais conforme à la norme EN 361 et fixé sur un anneau d'ancrage prévu à cet effet.
- A 7. Simultanément, 8 personnes maximum peuvent utiliser le système antichute Vi-Go. La distance entre chaque utilisateur ne doit pas être inférieure à 1,60m. Le nombre d'utilisateurs est fonction de la résistance du support.
- A 8. Le coulisseau du système Vi-Go doit toujours être fixé au harnais sur un anneau prévu pour un antichute.
- A 9. Le coulisseau anti-chute doit être manipulé sans brutalité.
- A 10. Le point d'ancrage du système Vi-Go ne doit pas servir de point de levage ou à accrocher des charges.
- A 11. Avant et lors de toute utilisation du système anti-chute monté, un contrôle visuel du bon fonctionnement devra être pratiqué.
- A 12. L'opérateur doit s'assurer qu'un plan de sauvetage a été prévu en cas d'accident.

Pour monter en toute sécurité

- A 13. Utilisable de -40°C à $+100^{\circ}\text{C}$, vérifier que le système est exempt de graisse, d'huile ou de glace.
- A 14. L'utilisateur doit être en bonne condition physique et ne pas être sous l'emprise de l'alcool, de drogue ou de médicaments.
- A 15. En cas d'utilisation d'un autre équipement de protection personnelle, on se conformera à la notice correspondante.
- A 16. La liste de contrôle (chapitre f) doit être complétée entièrement et correctement à l'aide d'un crayon indélébile par le chef de chantier de la société de montage.
- A 17. Avec une masse de 100 kg et un facteur de chute 2 (cas le plus défavorable), la distance entre les pieds de l'opérateur et le sol doit être au minimum de 2m.
- A 18. **Remarque:**
En raison d'un allongement du système, jusqu'à une hauteur de 2 m du sol, l'opérateur devra se garantir contre une chute éventuelle.
- A 19. **Important:**
 Lors de l'utilisation du système, vérifier qu'un tirant d'air de 2m est disponible.
- A 20. Matériel vérifié par le laboratoire certifié 0158: EXAM BBG Prüf- und Zertifizier GmbH, Zertifizierungsstelle, Dinnendahlstraße 9, 44809 Bochum.

B Montage

B 1. Important!



Il est important, avant l'installation, de vérifier que la structure sur laquelle est fixé le système Söll Vi-Go soit de résistance suffisante pour résister en cas de chute. Ce calcul devra être réalisé par une personne qualifiée.

La longueur maximale du câble ne doit pas dépasser 200m.

Les valeurs à prendre en compte pour le calcul sont la charge dynamique, le poids de l'utilisateur et le poids des composants du système; cet effort s'exerçant verticalement du haut vers le bas.

nombre simultané d'utilisateurs	Charge verticale fc1 (KN)
2	9,0
3	10,0
4	11,0
5	12,0
6	13,0
7	14,0
8	15,0

Pour la résistance du support intermédiaire et le câble inférieur, indépendamment du nombre d'utilisateur, dans chaque direction: $F_{c2} = 1,5 \text{ kN}$.

Fig. B1

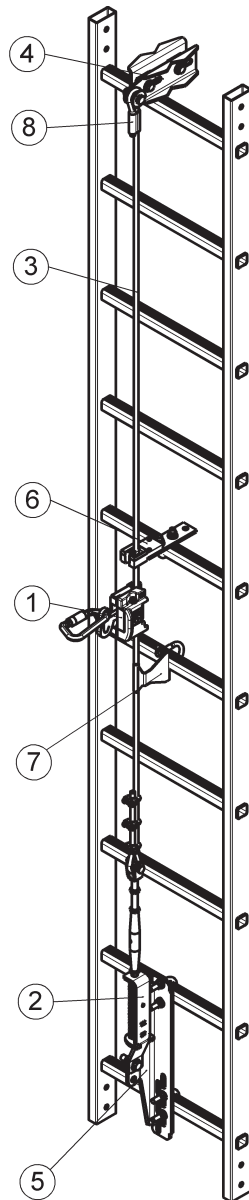

1. Coulisseau
(24836 / 1017271)
2. Tendeur de câble
(24798 / 1017380)
(24799 / 1017381)
3. Câble d'acier
4. Support universel
(24815 / 1017382)
(24814 / 1017383)
5. Support pour échelon
(24807 / 1017384)
(24806 / 1017385)
6. Passant manuel
(24838 / 1017370)
(24839 / 1017373)
7. Passant automatique
(24840 / 1017375)
8. Pièce d'extrémité de câble

B 2. Attention!



Le câble doit être toujours fixé à une structure correctement dimensionnée.

B 3. Le point d'ancrage du câble doit toujours se trouver au dessus de la personne sécurisée.

B 4. Attention!



Le câble doit être correctement tendu. L'indicateur de tension se situera entre le repère mini et maxi.

B 5. La distance maximale entre les supports est de 10 m.

Les passants intermédiaires servent à maintenir les oscillations de la corde qui dépendent de la longueur totale du système et de la force du vent. Il faut empêcher que le câble d'acier ne heurte la construction.

Pour les plus grandes longueurs de câble et dans les régions avec des vitesses de vent plus élevées, nous vous recommandons donc de veiller à ce que les écarts soient plus courts.

- Longueur du système jusqu'à 55 m avec un écart de 4 m entre les supports
- Longueur du système de plus de 55m avec un écart de 3 m entre les supports
- Si les vitesses du vent dépassent les 130 km/h, écart de 3 m entre les supports.

Ce sont nos recommandations. Si vous constatez qu'il n'y a ni risque de heurt ni risque d'endommagement dans le domaine d'utilisation, vous pouvez effectuer le montage avec un écart maximum entre les supports.

B 6. Pour le montage du système Vi-Go, utiliser au minimum:

1. Tendeur de câble (2)
2. Câble (3)

B 7. Montage du système Vi-Go:

1. Fixer le câble (3) au point d'ancrage supérieur
2. Monter le tendeur de câble (2) sur le point d'ancrage inférieur. (8 mm / 10 mm / 3/8")

Fig. B2

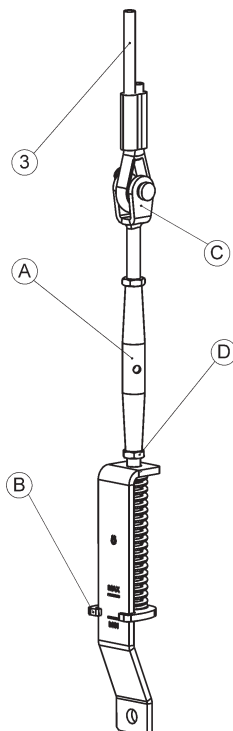

- A: Élément de tension
- B: Témoin de tension
- C: Point de fixation du câble
- D: Ecrou de sécurité

3. Accrocher (3) le câble dans l'ancrage (C) du tendeur (2).
4. Tourner dans le sens inverse horaire l'élément de tension (A) jusqu'à ce que l'indicateur (B) se trouve entre le mini et le maxi. La valeur de tension est alors de 500N.
5. Serrer les 2 écrous (D) de l'élément de tension (A) pour sécuriser contre tout desserrage.

B 8. Remarque:

Le câble d'un système antichute vertical doit être correctement tendu pour garantir le bon fonctionnement du coulisseau. Pour notre système la bonne tension est de 500N (+/- 100N) 7

C Utilisation

C 1. Important!



Vérification avant la montée:

- Avant chaque utilisation, vérifier la tension du câble, les éléments de fixation et le mousqueton.
- Le coulisseau anti-chute ne doit pas être utilisé lorsque des défauts sont apparents ou qu'un doute subsiste quant à son état. Il doit être vérifié par une personne compétente ou retourné à l'usine pour réparation avant d'être remis en service.
- Avant et lors de l'ascension, vous devez prévoir comment le sauvetage d'une personne en difficulté pourra être effectué dans de bonnes conditions.

C 2. Chaque utilisateur doit posséder son coulisseau.

C 3. Le coulisseau doit être fixé au harnais assurant la sécurité aussi bien dans le sens de la montée que de la descente.

C 4. En position travail, latérale ou arrêt lié à toute raison, il est impératif de s'assurer au moyen d'une longe EN 354 ou EN 358 sur un point d'ancrage. Ceci est également valable lors d'un arrêt pour le repos. N'utiliser que des longes prévues à cet effet. S'assurer sur un point supérieur à votre position, longe pratiquement tendue afin de minimiser le facteur de chute.

C 5. Important!



L'accès aux installations équipées d'un système anti-chute conforme à la norme EN 353-1 ne peut se faire que par des personnes:

- formées à son utilisation ou à des spécialistes dans le domaine de la sécurité
- sous la surveillance de personnes formées ou spécialisées.

C 6. Réaliser une liaison:

Le coulisseau du système Vi-Go de Söll est un appareil avec absorbeur d'énergie intégré, utilisable sur du câble. Il est adapté pour du câble inox de 8mm-10mm ou 3/8". Ce coulisseau est équipé d'un mécanisme qui l'empêche d'être introduit dans le mauvais sens.

C 7. Liaison: Coulisseau - Harnais:

1. Tirer sur la bague moletée (4.1) du mousqueton du coulisseau
2. Ensuite, la faire tourner et appuyer vers l'intérieur.
3. Le fixer directement sur l'anneau du harnais.
4. Relacher, le verrouillage est automatique

Fig. C1

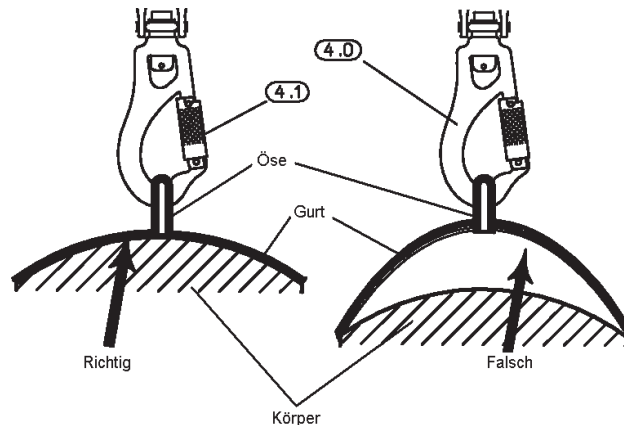

C 8. **Danger!**



Un mousqueton non fermé (bague moletée ouverte) va mettre en danger de mort l'utilisateur.

C 9. **La sangle ventrale ou thoracique du harnais doit être ajustée au plus près du corps.**

Fig. C2

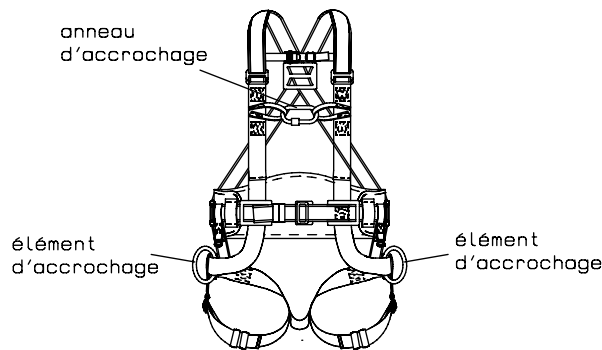

C 10. **Danger!**



Le mousqueton du coulisseau doit être relié directement sur l'anneau du harnais. La longueur de l'élément de liaison (distance entre le câble et l'intérieur de l'anneau du harnais) ne doit pas dépasser 200mm

C 11. Insertion sur le câble

Fig. C3

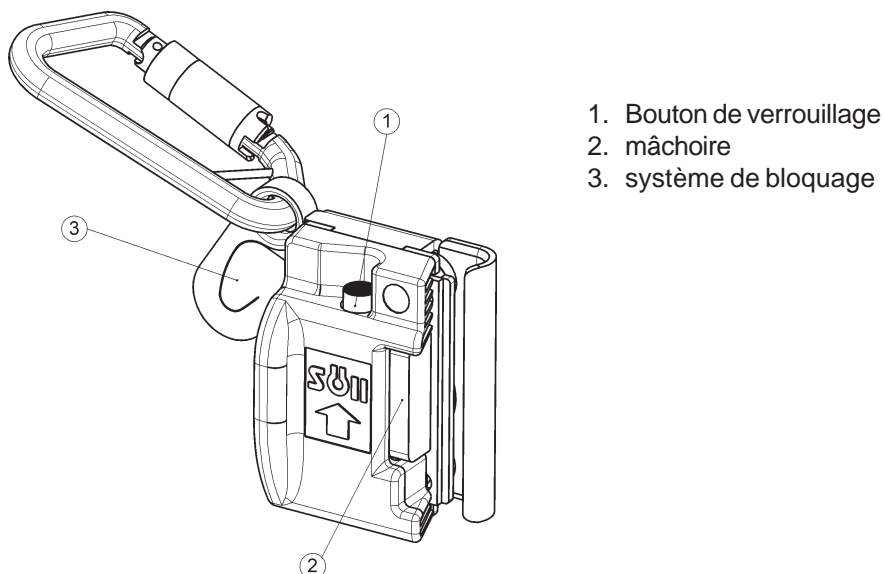

1. Appuyer sur le bouton de verrouillage (1)
2. Tirer vers l'intérieur du corps la mâchoire (2).
3. Introduire le coulisseau, flèche vers le haut sur le câble
4. Relacher le bouton de verrouillage (1) et la mâchoire (2).
5. Le coulisseau est maintenant prisonnier du câble.
6. Vérifier si l'appareil coulisse correctement.
7. Vérifier en manipulant le système de blocage (3) que le coulisseau se bloque sur le câble

Fig. C4

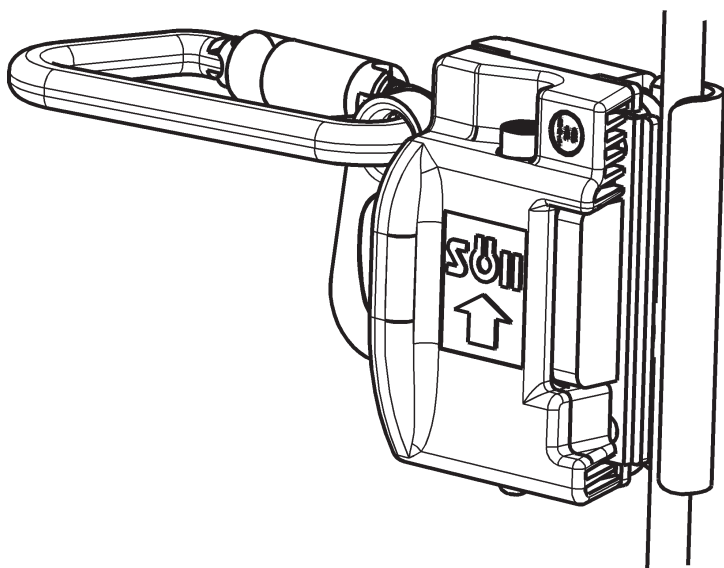

C 12. Danger!



Avant de se détacher du système de sécurité, s'assurer contre une chute éventuelle.

Extraction du support d'assurage:

1. Appuyer sur le bouton de verrouillage (1)
2. Tirer vers l'intérieur du corps la mâchoire (2).
3. Le coulisseau peut à ce moment être retiré du câble.
4. Relacher le bouton de verrouillage (1) et la mâchoire (2).

D Entretien

- D 1. Un coulisseau antichute sollicité par une chute ne doit jamais être réutilisé tant qu'un spécialiste n'a pas marqué son accord quant à son utilisation ultérieure. Si on ne dispose pas d'un tel spécialiste, il convient alors de renvoyer le coulisseau anti-chute **accompagné de la notice** à l'usine où il a été fabriqué, afin de le faire vérifier.
- D 2. Selon les conditions d'utilisation et d'exploitation, l'état du coulisseau devra être vérifié par un spécialiste au moins une fois par an. **Pour des raisons de sécurité, ce dispositif ne pourra être réparé qu'à l'usine où il a été fabriqué.**

Qui est considéré spécialiste:

Quiconque, en raison de sa formation et de son expérience professionnelle, possède suffisamment de connaissances dans le domaine des dispositifs de sécurité et de sauvetage et est suffisamment familiarisé avec les directives applicables et les règles généralement reconnues de la technique (normes EN par exemple) pour pouvoir évaluer la sécurité au travail et l'utilisation conforme de dispositifs de sécurité et de sauvetage.

D 3. Attention!

-  Le jeu entre la mâchoire (2) et le corps de l'appareil ne doit pas dépasser 6mm ! Si cette valeur est dépassée, retourner pour révision le coulisseau au fabricant

Fig. D1



D 4. Exemple de caractérisation:

Söll Vertical Cable System	-	Ref. du système antichute
EN 353-1	-	Rappel de la norme
Use only Söll Cable	-	remarques sur le câble agréé
V	-	Code produit
JJ	-	Année de fabrication
0001	-	Nr. de série
CE 0158	-	Nr. de certification
	-	Rappel de l'obligation de lecture de la notice d'utilisation

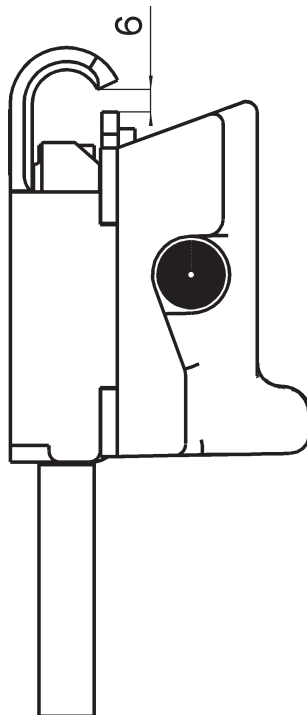
Fig. D2



D 5. Informations sur le système:

Söll Vi-Go	-	Ref. du système antichute
EN 353-1	-	Rappel de la norme
CE 0158	-	Nr. de certification
	-	Rappel de l'obligation de lecture de la notice d'utilisation
JJ	-	Marquage Söll
Lors du montage, indiquer:	-	le nombre maxi d'utilisateurs
	-	Le Nr de l'installation

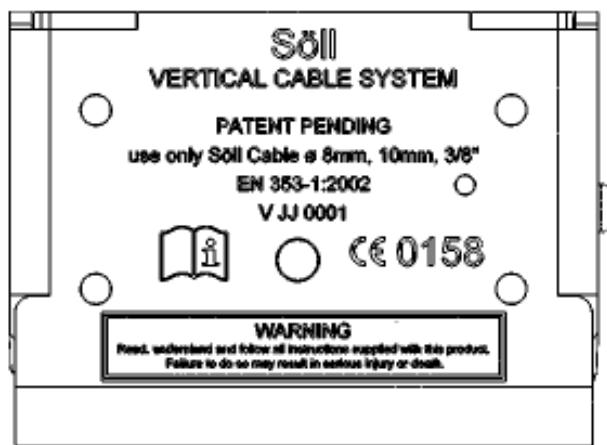
Fig. D3



- D 6. Le coulisseau Söll Vi-Go peut être nettoyé à l'eau et séché avec un tissu absorbant. Ne pas utiliser de trichloréthylène ou tout autre produit agressif. Ne pas graisser.
- D 7. Le coulisseau Vi-Go doit être rangé dans un endroit propre et sec; ne pas stocker dans un endroit trop chaud.

F Liste de contrôle

La liste de contrôle page 16-18 doit être complétée dans sa totalité à l'aide d'un crayon indélébile, par le chef de chantier de la société de montage. Celui-ci est responsable de l'exactitude de toutes les données. Dans le cas où vous avez coché une case "non", vous devez inscrire sur la page 18 le motif de votre réponse.

Mesure de contrôle

Contrôle

(inscrire une croix)

oui non

- | | | |
|---|--------------------------|--------------------------|
| • Toutes les fonctions de l'appareil sont à vérifier. | <input type="checkbox"/> | <input type="checkbox"/> |
| • La fente du coulisseau correspond à la valeur tolérée (voir Fig. D1) | <input type="checkbox"/> | <input type="checkbox"/> |
| • Le point d'ancrage haut se situe toujours au dessus de la personne à sécuriser. | <input type="checkbox"/> | <input type="checkbox"/> |
| • Tous les boulons du système Vi-Go ont été correctement serrés. | <input type="checkbox"/> | <input type="checkbox"/> |
| • La fixation de l'échelle est correcte | <input type="checkbox"/> | <input type="checkbox"/> |
| • Uniquement de la boulonnerie inox a été utilisée | <input type="checkbox"/> | <input type="checkbox"/> |
| • Le câble est correctement tendu (voir l'indicateur de tension) | <input type="checkbox"/> | <input type="checkbox"/> |
| • Une plaque de recommandations et de signalisation est apparente sur le site | <input type="checkbox"/> | <input type="checkbox"/> |
| • Un essai a été réalisé. Aucune anomalie ou manque n'a été constaté | <input type="checkbox"/> | <input type="checkbox"/> |
| • Cette notice a été remise à l'exploitant | <input type="checkbox"/> | <input type="checkbox"/> |
| • Seuls des composants de marque SÖLL ont été utilisés | <input type="checkbox"/> | <input type="checkbox"/> |

